

Schaltplan / Wiring diagram: R5KLMFUH40043LT - RIKLMFUH40043LT

Signalstecker (grauer Stecker)
Signal connection (grey connector)

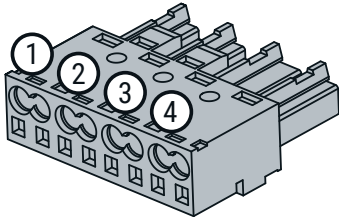

1	2	3	4
Türkontakt ¹ (NO) Door switch ¹ (NO)		Alarmkontakt Alarm switch	

¹: Im Auslieferungszustand gebrückt
¹: Bridged at delivery

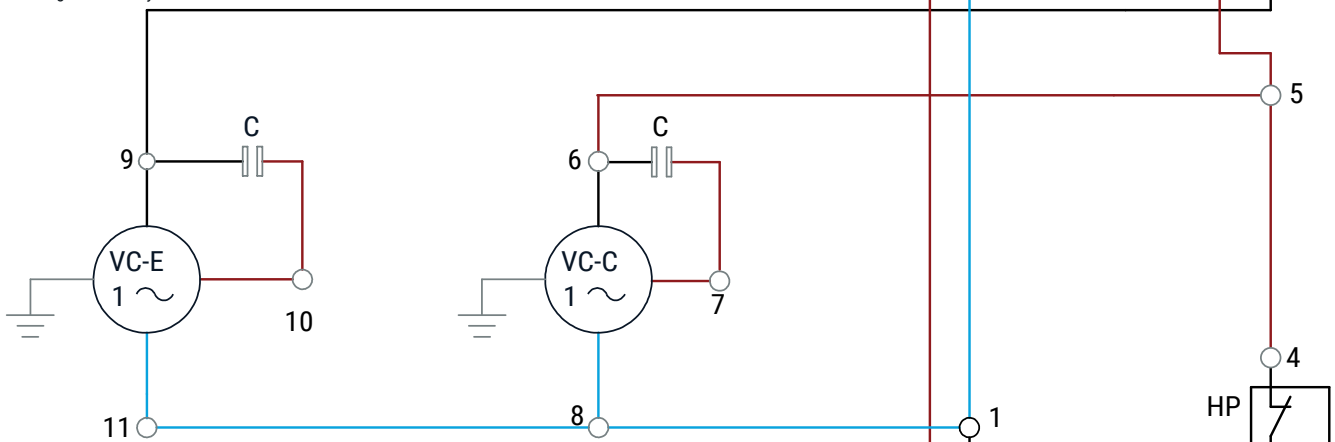
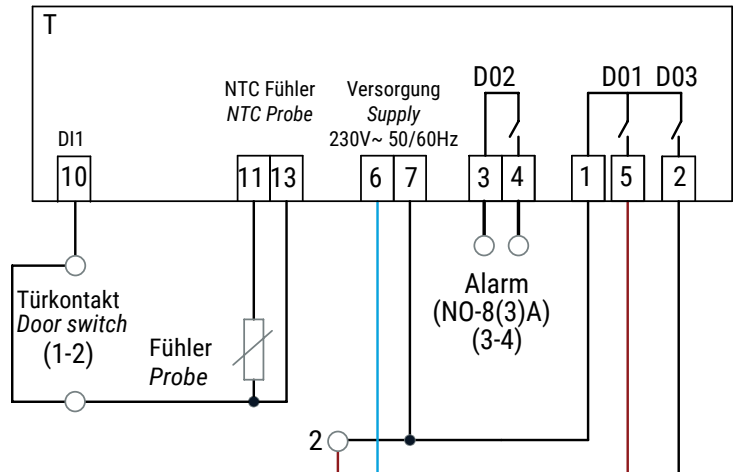

Für 380V/440V/460V oder 480V Versorgungsspannung graue Leitung auf Klemme 96/98/99 oder 100 umklemmen
For 380V/440V/460V or 480V supply voltage move grey wire to terminal 96/98/99 or 100

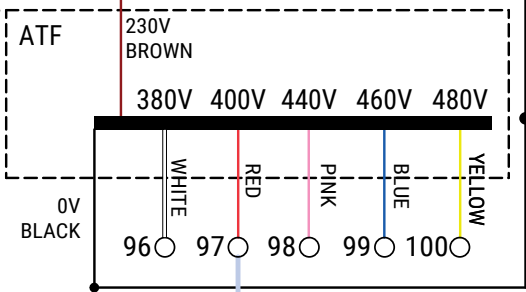

LEGENDE LEGEND	
C	Kondensator (Lüfter) Capacitor (Fan)
M	Kompressor Compressor
HP	HP Druckschalter HP Pressure Switch
T	Raumthermostat Room Thermostat
VC-E	Lüfter Verflüssiger (Extern) Evaporator Fan (external)
VC-C	Lüfter Verdampfer (Intern) Condenser Fan (internal)
KC	Schütz Contactor
ATF	Transformator Autotransformer

* Auch wenn der Alarmausgang oder der Türkontakt nicht verwendet wird, muß der graue Stecker mit der gebrückten Türkontaktschleife (rote Brücke) eingesetzt werden, da sonst das Kühlgerät nicht startet.
* Even if the alarm output or door contact is not used, the grey plug with the bridged door contact loop (red bridge) must be inserted, otherwise the cooling unit will not start.

Versorgungsspannung (schwarzer Stecker)
Power connection (black connector)

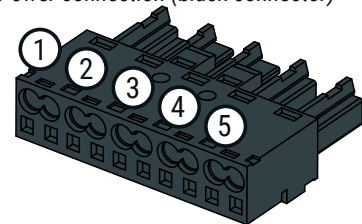

1	2	3	4	5
-	PE	L1	L2	L3